



Мотор-редуктор KING RIGHT MOTOR WG7185

Мотор-редуктор серии WG7185 состоит из реверсивного коллекторного двигателя постоянного тока мощностью 240Вт и червячного редуктора.

Возможна комплектация двигателя оптическим энкодером и электромагнитным тормозом.

- Передаточные числа редукторов 10 – 50
- Напряжение питания - 24В
- Скорость холостого хода - 3600 об/мин
- Номинальная скорость - 3220 об/мин
- Номинальный ток - 10А
- Крутящий момент двигателя (без редуктора) – 5,7 кг*см.

Режим работы – продолжительный S1.



| | | | | | | | |
|-------------------------------|------|-------|------|-------|-------|-------|-------|
| Передаточное число | 10 | 15 | 20 | 25 | 30 | 40 | 50 |
| Момент, кг*см | 51,3 | 75,2 | 93,5 | 109,7 | 116,3 | 136,8 | 156,8 |
| Скорость, об/мин | 322 | 214,7 | 161 | 128,8 | 107,3 | 80,5 | 64,4 |
| Скорость без нагрузки, об/мин | 360 | 240 | 180 | 144 | 120 | 90 | 72 |

Рекомендуем для этого двигателя:

| | |
|-------------------|-----------|
| Блоки управления | BMD, BMSD |
| Источники питания | H300S24 |

Редуктор

Червячный редуктор с металлическими колесами.

Возможные передаточные отношения редуктора: 1/10, 1/15, 1/20, 1/25, 1/30, 1/40, 1/50.

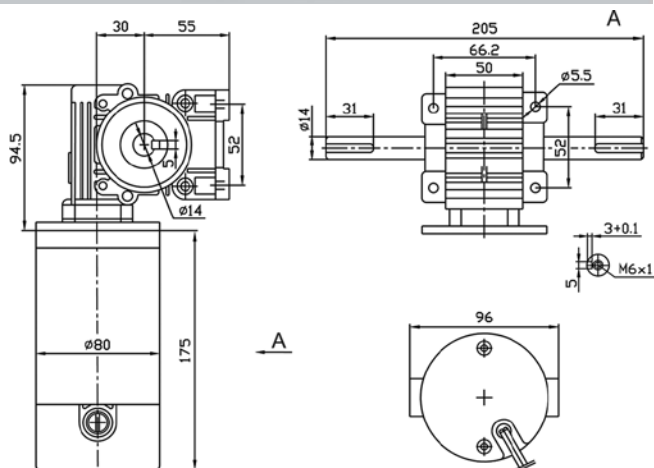

Мотор-редуктор KING RIGHT MOTOR WG1188

Мотор-редуктор серии WG1188 состоит из реверсивного коллекторного двигателя постоянного тока мощностью 600Вт и червячного редуктора.

- Передаточные числа редукторов 10 - 70
- Напряжение питания - 24В
- Скорость холостого хода - 2400 об/мин
- Номинальная скорость - 2020 об/мин
- Номинальный ток - 25А
- Крутящий момент двигателя (без редуктора) - 20,3кг*см
- Максимальный крутящий момент - 780кг*см.

Режим работы – продолжительный S1.



| | | | | | | | |
|-------------------------------|-------|-------|-------|-------|-------|-------|-------|
| Передаточное число | 10 | 15 | 20 | 30 | 40 | 50 | 60 |
| Момент, кг*см | 182,7 | 268,0 | 332,9 | 468,9 | 552,2 | 639,5 | 730,8 |
| Скорость, об/мин | 202 | 135 | 101 | 67 | 51 | 40 | 34 |
| Скорость без нагрузки, об/мин | 240 | 160 | 120 | 80 | 60 | 48 | 40 |

Редуктор

Червячный редуктор.

Возможные передаточные отношения редуктора: 1/10, 1/15, 1/20, 1/30, 1/40, 1/50, 1/60, 1/70.

Рекомендуемый источник питания: H1000S24.

